

Steckdosenverteilersäule

TÜV gepüft nach DIN EN 61439

Schutzart der Säule : IP 44

Schutzklasse II (schutzisoliert)

Material : glasfaserverstärktes Polyester

Farbe : grau , ähnlich RAL 7035

Schließung : Einfachschwenkhebel
(Profilhalbzylinder eingebaut)

bestehend aus :

- 5-Leiter Sammelschienenensystem 30x5mm
(185mm Schienenabstand)
- 1x NH2 Sicherungslastschaltleiste
(V-Klemme 10-240mm², 3x1-pol. schaltbar)
- 1x Systemleiste 2xCEE32
- 1x Systemleiste 2xCEE16
- 4x Reserveplatz (100mm Blindabdeckung)
- Berührungsschutzabdeckung
- Kabelabfangschiene

optional:

- Sockelfüllmaterial SFM 1
- RAL Lackierung

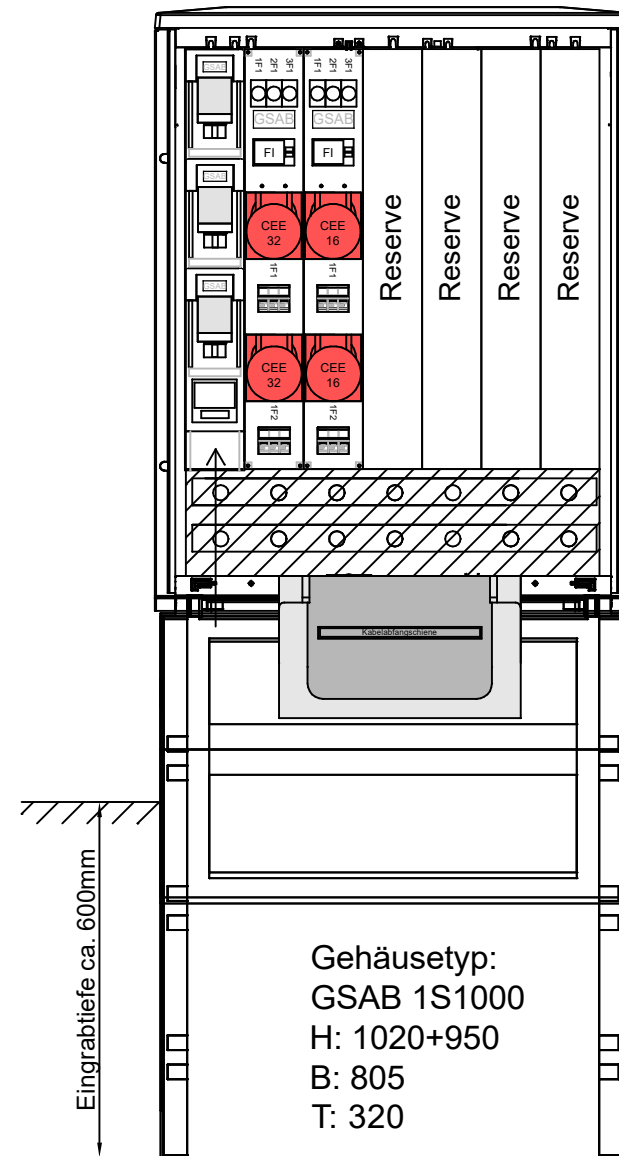

Sockel 1FS (mit eingebauter FP-Einführung) ist sep. zu bestellen

Datum :	11.07.2023	Projekt :	Steckdosenverteilersäule	Angebotsnummer :	2230..		Datenblatt Nummer :	1
Bearbeiter :	M.Biermann	Bestellnummer:	1S10LSL2KSy3216	AB-Nummer :			Seite :	
							Lindenstraße 23 99718 Greußen	Tel: +49 3636 7614-0 Fax: +49 3636 7614-30